



JUNTA FLANGE/MULTIMATERIAIS

LARGE TOLERANCE COUPLING FLANGED ADAPTOR

11.3001

PN 10 / 16

Furação da flange segundo
Drilling flange according to

EN 1092-2

Permite uma ligação entre tubagens com diferentes diâmetros exteriores e de diferentes materiais (tubos de PVC, ferro fundido dúctil, aço e fibrocimento), com qualquer componente flangeado.

Possui um vedante, com orings incorporados que asseguram uma vedação extremamente eficaz.

Permite um ângulo deflexão máximo de 3°.

Allows the connection between pipes with several external diameters and different materials (e.g. PVC, ductile iron, steel and fibrocement pipes), for all flanged component.

Has one sealing rings, with incorporated orings, that it assures an extremely efficient sealing

It allows to a maximum angle deflection of 3°.

componente	material	component	material	norma	standard
aro	ferro fundido dúctil (EN-GJS-500)	locking ring	ductile iron (EN-GJS-500)	EN 1563	
corpo	ferro fundido dúctil (EN-GJS-500)	body	ductile iron (EN-GJS-500)	EN 1563	
vedante	elastómero NBR com marcação CE	sealing	elastomer NBR with CE marking	EN 681-1	
parafusos	aço cl 8.8 (revestimento geomet)	bolts	steel cl 8.8 (geomet coating)	ISO 898-1	
porcas	aço cl 8 (revestimento geomet)	nuts	steel cl 8 (geomet coating)	ISO 898-2	
anilhas	aço (revestimento geomet)	washers	steel (geomet coating)	ISO 898-2	
revestimento anticorrosivo interior e exterior	tinta epóxica para águas residuais RESICOAT R4 - ES - RED BROWN aplicada electrostaticamente com espessura ≥ 250 µm	coating inside and outside	epoxy paint for residual water RESICOAT R4 - ES - RED BROWN aplicada electrostaticamente com espessura ≥ 250 µm	DIN 30677 e de acordo com as especificações da GSK (RAL-GZ662) and according to the requirements of GSK (RAL-GZ662)	

Sob Consulta:

Outros diâmetros.

On request:

Other diameters.



temperatura máxima de trabalho
maximum working temperature

até 70°C
up to 70°C

Homologações - Homologation

Revestimento - Coating

- KIWA (Holanda - Netherlands)
- WRAS (Reino Unido - United Kingdom)
- CARSO (França - France)
- STÁTNÍ ZDRAVOTNÍ ÚSTAV (República Checa - Czech Republic)

Elastómeros - Elastomers

Com marcação CE, homologado segundo norma BS EN 681-1
With CE marking, according to standard BS EN 681-1.

11.3001

JUNTA FLANGE/MULTIMATERIAIS

LARGE TOLERANCE COUPLING FLANGED ADAPTOR

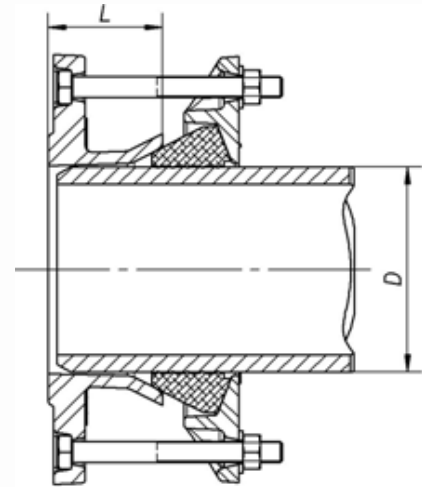

DN	D min./máx.	código - code		L	PVC (ø ext. tubo) (ø ext. pipe)	ferro fund. dúctil / ductile (ø ext. tubo) (ø ext. pipe)		aço / steel (ø ext. tubo) (ø ext. pipe)	fibrocimento / fibrocement classes/class (ø ext. tubo / ø ext. pipe)					Peso/ Weight (Kg)		
		PN 10	PN 16			DN	(ø ext. tubo) (ø ext. pipe)		DN	6	12	18	24	30	PN 10	PN 16
40	25/55	10908200	10908200	65	25 32 50	- - -	- - -	42.4 48.3	-	-	-	-	-	-	4.0	
50	39/69	10908201	10908201	65	50 63	40 50	56 66	42.4 48.3 60.3	50	66	66	66	66	66	4.5	
50	46/76	10908202	10908202	65	63 75	40 50	56 66	48.3 60.3	50 60	66 76	66 76	66 76	66 76	66 -	4.5	
60/65	57/87	10908203	10908203	65	63 75	60 65	77 82	60.3 76.1	50 60	66 76	66 76	66 76	66 76	66 78	5.5	
80	78/108	10908204	10908204	65	90	65 80	82 98	88.9 101.6	60 80	- 96	- 96	- 96	- 98	78 104	6.0	
80/100	87/117	10908209	10908209	65	90 110	80	98	88.9 101.6 114.3	80 100	96 116	96 116	96 -	98 -	104 -	6.5	
100	87/117	10908205	10908205	65	90 110	80	98	88.9 101.6 114.3	80 100	96 116	96 116	96 -	98 -	104 -	6.8	
100	100/130	10908206	10908206	65	110 125	100	118	101.6 114.3	80 100	- 116	- 116	118 -	122 -	104 128	7.0	
100	108/138	10908211	10908211	65	110 125	100	118	114.3	100	116	116	118	122	128	7.0	
125	117/147	10908207	10908207	70	125 140	100 125	118 144	139.7	100 125	- 141	- 141	118 145	122 -	128 -	8.4	
125/150	129/159	10908208	10908208	70	140	125	144	139.7	125	141	141	145	151	157	10.0	
150	152/182	10908210	10908210	75	160 180	150	170	168.3 177.8	125 150	- 168	- 168	- 174	- 180	157 -	11.2	
200	186/216	10908212	10908212	75	200	-	-	193.7	150	-	-	-	-	188	13.8	
200	198/228	10908213	10908213	75	200 225	200	222	219.1	200	220	222	228	-	-	13.8	
250	245/280	10908215	10908215	85	250 280	250	274	273.0	200 250	- 272	- 276	- -	- -	250 -	20.2	
250	266/301	10908216	10908216	90	280	250	274	273.0	250	272	276	282	294	-	22.0	
300	314/349	10908217	10908217	90	315	300	326	323.9	300	324	330	338	-	-	26.4	
350	343/378	10908218	10908218	90	355	350	378	355.6	300 350	- 376	- -	- -	352 -	366 -	32.0	
350	375/410	10908219	10908219	127	400	350	378	406.4	350	376	384	396	410	-	38.8	
400	396/431	10908221	10908222	127	400	400	429	406.4	350 400	- 428	- -	- -	- -	426 -	41.0	43.0
400	420/455	10908223	10908224	127	-	400	429	-	400	-	438	452	-	-	45.0	47.2
450	457/492	10908225	10908226	127	-	450	480	457.0	400 450	- 482	- 492	- -	470 -	488 -	52.8	54.8
500	497/532	10908227	10908228	127	500	500	532	508.0	450	-	-	512	532	-	58.0	67.0
500	533/568	10908229	10908230	127	560	-	-	559.0	500	536	548	568	-	-	56.0	65.0
600	625/660	10908233	10908234	130	630	600	635	660.0	600	644	660	-	-	-	71.0	80.0
700	710/745	10908235	10908235	160	710	700	738	711.0	600	-	-	-	-	714	-	-
800	810/845	10908239	10908240	160	-	800	842	813.0	700	-	-	-	-	828	-	-
900	934/975	10908237	10908238	130	-	900	945	-	800 900	- 960	- -	- -	- -	946 -	140.0	144.0
1000	1034/1075	10908241	10908242	160	-	1000	1048	1067.0	900 1000	- -	- -	- -	1050 1066	- -	- -	- -
1200	1219/1260	10908243	10908244	160	-	1200	1255	1219.0	-	-	-	-	-	-	-	-

Sendo um dos principais objectivos da nossa empresa o desenvolvimento e aperfeiçoamento dos nossos produtos, reservamo-nos no direito de fornecer quaisquer outros que possam diferir ligeiramente dos descritos e ilustrados nesta publicação.

Being one of our aims a constant development of our products, the characteristics of described material may be altered without prior warning.