



Descrição do Produto

- Válvula de cunha elástica modelo NEXUS
- Gama: DN 50 a DN 300
- PN 10/16
- Distância entre flanges – S15
- Temperatura de serviço desde 0°C (sem gelo) a 70°C

Normas

- Concebida de acordo com a norma EN 1074 parte 1 e 2 e EN 1171
- Flange de acordo com a norma EN 1092-2 PN 10/16
- Distância entre flanges de acordo com a norma EN 558 série 15

Ensaios

As válvulas são individualmente ensaiadas em fábrica de acordo com a norma EN 1074-1/2 e EN 12266:

- Vedação:
 - Alta pressão: 1.1 x PN (bar)
 - Baixa pressão: 0.5 (bar)
- Corpo: 1.5 x PN (bar)
- Ensaio de medição de binário

Proteção contra a corrosão

- Revestimento com tinta epóxica RAL 5005
- Aplicação interna e externa com uma espessura mínima de revestimento de 250 µm
- Revestimento epóxico, homologado para água potável, aplicado eletrostaticamente de acordo com DIN 30677-2, DIN 3476 e com aprovação GSK

Certificações

- Certificação de acordo com a norma EN 1074-1/2:
 - AENOR certificado B18/000009
- Certificação de potabilidade ACS certificado 18 ACC NY 517
- Certificação do revestimento epóxico GSK-ID:1247 (RAL-GZ 662)

Características

- Válvula de seccionamento homologada para água potável
- Passagem total e direta
- Binário de manobra reduzido
- Anilha do fuso em latão que garante a fixação do fuso e binários de manobra reduzidos
- Fuso em aço inox com rosca obtida pelo processo de laminagem a frio, que permite manter a estrutura do aço e aumentar a sua resistência mecânica
- Fuso com anel em aço inox incorporado, para servir como batente da cunha quando a válvula se encontra completamente aberta
- Sistema de vedação do fuso com casquilho em POM com 4 O-rings e um vedante inferior em EPDM
- Cunha totalmente vulcanizada em EPDM aprovado para água potável
- Guias da cunha revestidas a poliámidas para redução do atrito e prevenir a corrosão
- Porca da cunha em latão, firmemente cravada na cunha, evitando vibrações e garantindo uma maior longevidade
- Junta de vedação corpo/tampa em EPDM totalmente alojada numa cavidade concebida para a acoplar, circundando os parafusos, garantindo uma perfeita vedação
- Parafusos corpo/tampa em aço inox A2 embutidos e selados, garantindo uma proteção total contra a corrosão



Aplicação

- Água potável
- Líquidos neutros

Acessórios

- Volante [ref. 05.100]
- Dado [ref. 05.200]
- Campânula de haste fixa [ref. 05.300]
- Cabeça móvel [ref. 05.500]

A pedido

- Fuso em aço inoxidável AISI 316L
- Revestimento da cunha em NBR

Informação adicional

- Manual de operação



Fucoli Somepal
FUNDAÇÃO DE FERRO, S. A.

DESDE
SINCE 1946

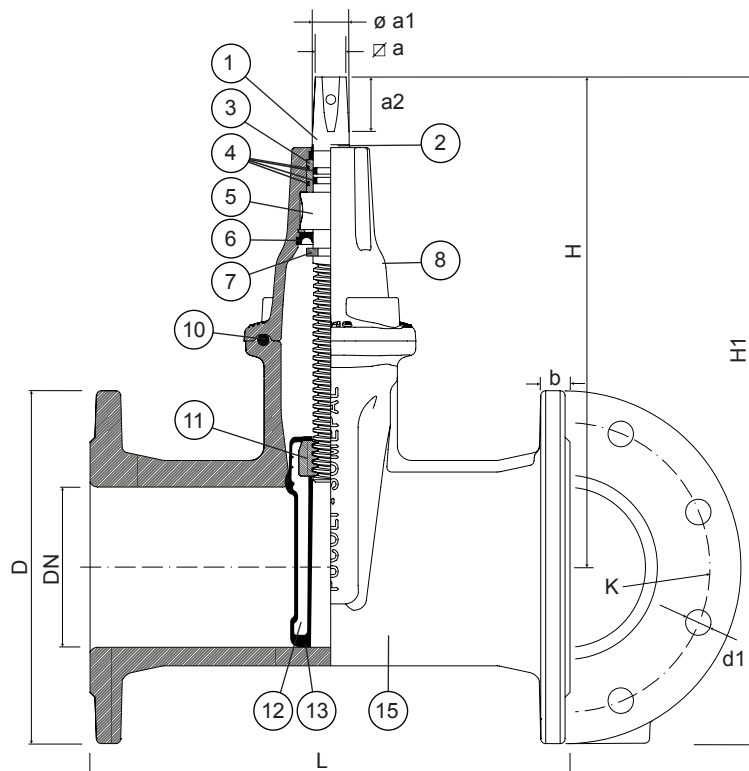

Lista de Componentes

pos.	componentes	material	norma
1	Fuso	Aço inox AISI 420	EN 10088 - 1
2	Vedante limpeza	Elastómero	
3	Casquilho	POM	
4	O-rings	Elastómero EPDM	EN 681 - 1
5	Anilha do fuso	Latão	EN 12164
6	Vedante inferior	Elastómero EPDM	EN 681 - 1
7	Batente da cunha	Aço inox AISI 420	EN 10088 - 1
8	Tampa	Ferro fundido dúctil EN-GJS-500-7	EN 1563
9	Parafusos	Aço inox A2	EN 10088 - 1
10	Junta da Tampa	Elastómero EPDM	EN 681 - 1
11	Porca da Cunha	Latão	EN 12164
12	Cunha	Ferro fundido dúctil EN-GJS-500-7	EN 1563
13	Revestimento da Cunha	Elastómero EPDM	EN 681 - 1
14	Guia da cunha	Poliamida	
15	Corpo	Ferro fundido dúctil EN-GJS-500-7	EN 1563

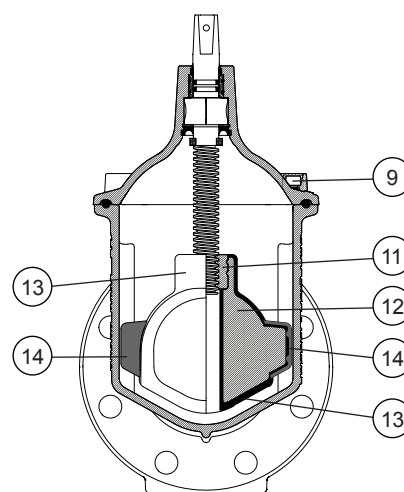

Referências e dimensões

DN	PN	código	D	L	H	H1	K	nº x d1	b	Øa	Ø a1	a2	nº voltas abertura	Kg aprox.
50	10/16	10733010	165	250	217	300	125	4 x 19	19	14.1	18	29	13	10
65	10/16	10733015	185	270	245	337	145	4 x 19	19	17.1	22	34	14	13
80	10/16	10733020	200	280	275	375	160	8 x 19	19	17.1	22	34	16	16
100	10/16	10733025	220	300	308	416	180	8 x 19	19	19.1	23	38	20	19
125	10/16	10733030	250	325	347	472	210	8 x 19	19	19.1	23	38	25	25
150	10/16	10733035	285	350	398	540	240	8 x 23	19	19.1	26	38	30	35
200	10	10733040	340	400	471	641	295	8 x 23	20	24.1	28	38	40	52
200	16	10733045	340	400	471	641	295	12 x 23	20	24.1	28	38	40	52
250*	10	10733050	400	450	-	-	350	12 x 23	22	-	-	-	-	-
250*	16	10733055	400	450	-	-	355	12 x 28	22	-	-	-	-	-
300*	10	10733060	455	500	-	-	400	12 x 23	24.5	-	-	-	-	-
300*	16	10733065	455	500	-	-	410	12 x 28	24.5	-	-	-	-	-

* Sob Consulta

Sendo um dos principais objetivos da nossa empresa o desenvolvimento e aperfeiçoamento dos nossos produtos, reservamo-nos no direito de fornecer quaisquer outros que possam diferir ligeiramente dos descritos e ilustrados nesta publicação.

Sede: Estrada de Coselhas, 3000-125 Coimbra – Portugal | Tel.: (+351) 239 490100 | Fax: (+351) 239 490198 | comercial.sede@fucoli-somepal.pt
 Filial: Rua de Aveiro 50, 3050-420 Pampilhosa – Portugal | Tel.: (+351) 239 490100 | Fax: (+351) 231 949292 | comercial.filial@fucoli-somepal.pt
 2/2 www.fucoli-somepal.pt