

VENTOSA AUTOMÁTICA DE SIMPLES EFEITO

modelo WIND

DN 20 - 100 PN10/16

06.100



Descrição do produto

- Ventosa automática de simples efeito WIND para sistemas de água potável, abastecimento de água no combate a incêndio e irrigação
- Temperatura de serviço desde 0°C (sem gelo) a 70°C

Normas

- Concebida de acordo com a norma EN 1074-4
- Flange de acordo com a norma EN 1092-2 PN10/16
- Rosca fêmea BSP cilíndrica (Tipo G) de acordo com a ISO 228-1 e ISO 1179-1

Ensaio

As ventosas são individualmente ensaiadas em fábrica de acordo com a norma EN 1074-4:

- Vedação 1.1 x PN (bar); Corpo: 1.5 x PN (bar)

Proteção contra a corrosão

- Revestimento com tinta epóxica RAL 5005
- Aplicação interna e externa com uma espessura mínima de revestimento de 250 µm
- Revestimento epóxico, aplicado eletrostaticamente de acordo com EN 14901 e especificações GSK (RAL-GZ662)

Caraterísticas

- Ventosas automáticas de simples efeito, destinadas à evacuação de ar de pequeno débito permitindo a entrada de ar em caso de depressão na canalização
- Disponível com duas opções de ligação roscada ou flangeada
- Para uso em águas limpas em condutas até DN 200
- Pressão mínima de trabalho: 0,1 bar
- Tem incorporada válvula de esfera de 1/4 volta com purgador que permite o isolamento de ventosa para verificação e manutenção
- Disponível com filtro para impedir a passagem de detritos para a zona de vedação da ventosa
- Deve ser instalada na posição vertical e de acordo com os seguintes parâmetros:
 - nos pontos mais altos da conduta
 - na direcção do fluxo antes de um declive
 - a jusantes das válvulas de controle instaladas nas zonas descendentes
 - a intervalos regulares ascendentes / descendentes da conduta a cada 500 metros
- A pedido possibilidade de revestimento do flutuador e vedante em NBR.



(A)

(B)



100% MADE IN EUROPE



Fucoli Somepal
FUNDAÇÃO DE FERRO, S. A.

Visite o nosso website em www.fucoli-somepal.pt

Sede: Estrada de Coselhas, 3000-125 Coimbra – Portugal | Tel.: (+351) 239 490100 | Fax: (+351) 239 490198

Filial: Rua de Aveiro 50, 3050-420 Pampilhosa – Portugal | Tel.: (+351) 239 490100 | Fax: (+351) 231 949292 | comercial@fucoli-somepal.pt

VENTOSA AUTOMÁTICA DE SIMPLES EFEITO
modelo WIND
DN 20 - 100 PN10/16

06.100

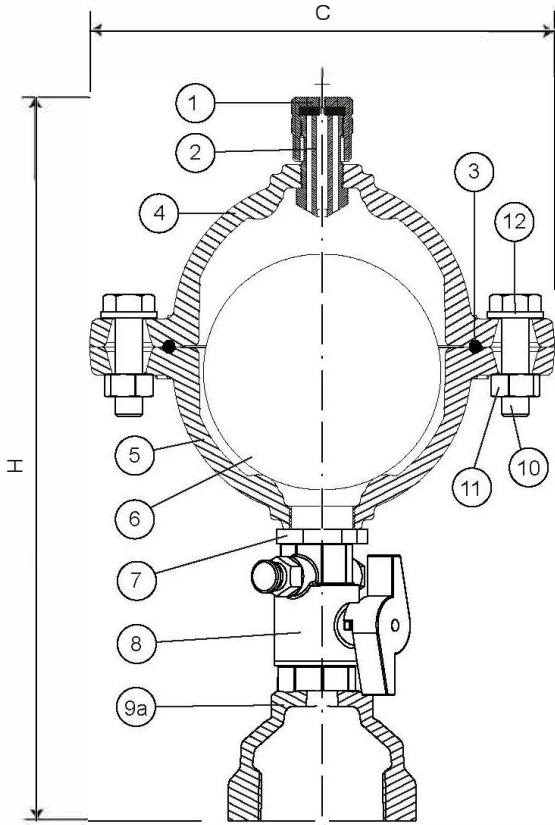

A - Ventosa modelo roscada

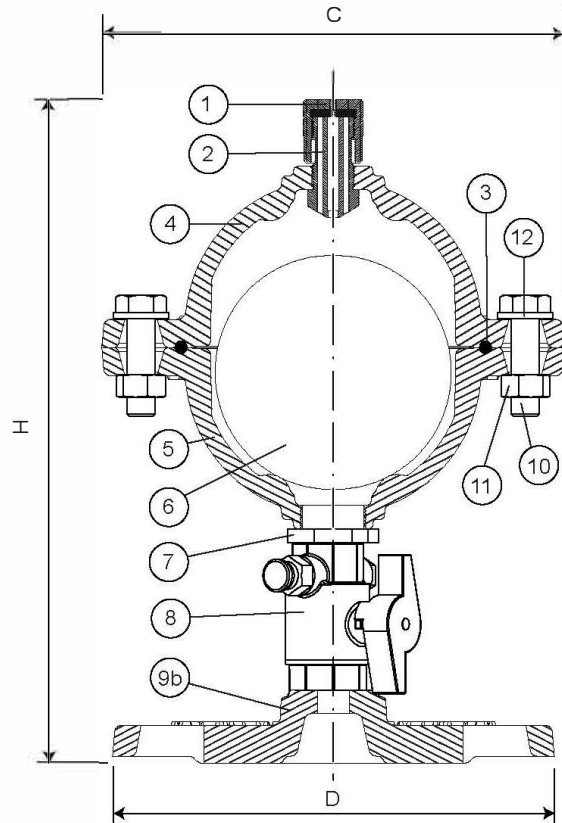

B - Ventosa modelo flangeada

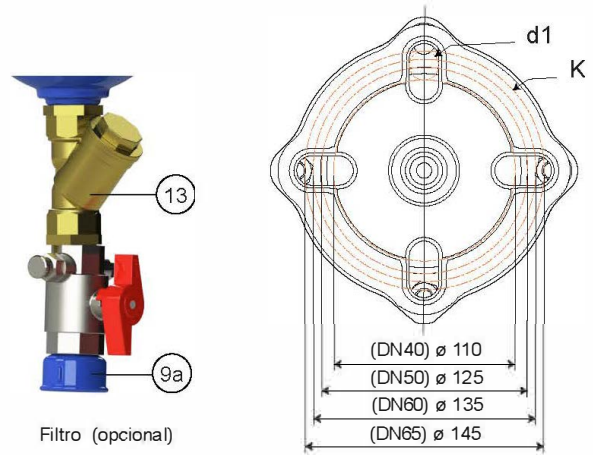
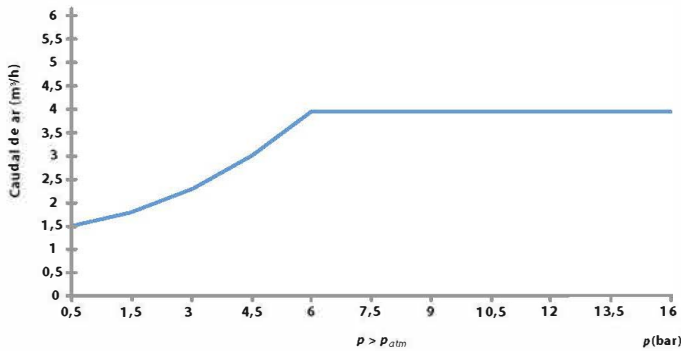

Filtro (opcional)

Flange da ventosa modelo flangeada
 DN 40 / 50 / 60 / 65

Lista de componentes

pos.	componentes	material	norma
1	Evacuador com purgador	Latão CuZn39Pb3	EN 12164
2	Evacuador	Latão CuZn39Pb3	EN 12164
3	O-ring	Elastómero EPDM	EN 681 - 1
4	Tampa	Ferro fundido dúctil EN-GJS-500-7	EN 1563
5	Corpo	Ferro fundido dúctil EN-GJS-500-7	EN 1563
6	Flutuador	Aço doco I 1000DP	-
	Revestimento da flutuador	Elastómero EPDM	EN 681 - 1

pos.	componentes	material	norma
7	Casquilho	Latão	-
8	Válvula esfera com purgador	Latão	-
9a	União roscada	Ferro fundido dúctil EN-GJS-500-7	EN 1563
9b	Flange	Ferro fundido dúctil EN-GJS-500-7	EN 1563
10	Parafusos	Aço inox A2	EN 10088 - 1
11	Porcas	Aço inox A4	EN 10088 - 1
12	Anilhas	Aço inox A2	EN 10088 - 1
13	Filtro (opção)	Latão	EN 1563

continuação na página seguinte

VENTOSA AUTOMÁTICA DE SIMPLES EFEITO
modelo WIND
DN 20 - 100 PN10/16

06.100



continuação da página anterior

A - Ventosa modelo roscada

Referências e dimensões

DN	D (BSP)	código	filtro S / N	C mm	H mm	Kg aprox.
20	G 3/4"	19901111	S	198	336	6
20	G 3/4"	19901002	N	198	266	6
25	G 1"	19901109	S	198	406	6
25	G 1"	19901003	N	198	336	6
32	G 1 1/4"	19901112	S	198	406	6
32	G 1 1/4"	19901006	N	198	336	6
40	G 1 1/2"	19901108	S	198	406	6
40	G 1 1/2"	19901004	N	198	336	6
50	G 2"	19901113	S	198	406	7
50	G 2"	19901005	N	198	336	7

B - Ventosa modelo flangeada

Referências e dimensões

DN	PN	código	filtro S / N	Ø D mm	C mm	H mm	K mm	nº x d1 mm	Kg aprox.
DN 40/50/60/65	10/16	19901110	S	185	198	371	110/145	4 x 19	8
DN 40/50/60/65	10/16	19901001	N	185	198	301	110/145	4 x 19	8
DN 80	10/16	19901129	S	220	198	371	160/180	8 x 19	10
DN 80	10/16	19901009	N	220	198	301	160/180	8 x 19	8
DN 100	10/16	19901130	S	220	198	371	160/180	8 x 19	10
DN 100	10/16	19901010	N	220	198	301	160/180	8 x 19	8

DN	Diâmetro da conduta (DN)
G 3/4" a G 2"	40 a 200
40 / 50 / 60 / 65	
80	
100	



Fucoli Somepal
 FUNDIÇÃO DE FERRO, S. R. L.

Visite o nosso website em www.fucoli-somepal.pt

Sede: Estrada de Coselhas, 3000-125 Coimbra – Portugal | Tel.: (+351) 239 490100 | Fax: (+351) 239 490198

Filial: Rua de Aveiro 50, 3050-420 Pampilhosa – Portugal | Tel.: (+351) 239 490100 | Fax: (+351) 231 949292 | comercial@fucoli-somepal.pt



100% MADE IN EUROPE