

TAMPA RETANGULAR MODELO UF B125

12.402



Descrição do produto

- Tampa retangular modelo UF
- Pintura preta de base aquosa

Local de instalação

- Classe B125 - Passeios, zonas para peões e zonas comparáveis, parques de estacionamento e silos de estacionamento para viaturas ligeiras

Normas

- Concebida de acordo com a norma EN 124-1/2

Certificações

- Certif certificado DDA - 002/2021

Caraterísticas

- Tampa em ferro fundido dúctil (EN-GJS-500-7) com pintura preta de base aquosa e aro zincado
- Tampa com relevo antideslizante de acordo com a norma EN 124-1, concebida para permitir uma fácil e rápida instalação
- Tampa com apoios fixos em NBR que garante a ausência de ruído
- Aro com chumbadores para fixação
- Caracterizado pelas suas grandes dimensões e pela modularidade, a mesma tampa pode ser utilizada em três aros distintos
- Este modelo é utilizado sobretudo em situações em que é necessário um franco e amplo acesso à câmara de visita
- Conjunto disponível em 3 modelos:
 - A. Modelo 633 x 495 constituído por 1 tampa + aro
 - B. Modelo 1266 x 495 constituído por 2 tampas + aro
 - C. Modelo 1899 x 495 constituído por 3 tampas + aro
- Personalização da tampa com inscrições ou logotipo em alto relevo, mediante quantidades mínimas
- A pedido aro com galvanização a quente.

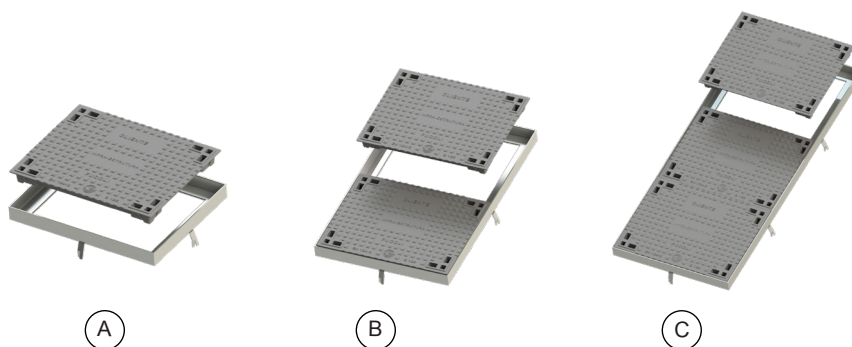

Fucoli Somepal
FUNDAÇÃO DE FERRO, S. A.

Visite o nosso website em www.fucoli-somepal.pt

Sede: Estrada de Coselhas, 3000-125 Coimbra – Portugal | Tel.: (+351) 239 490100 | Fax: (+351) 239 490198

Filial: Rua de Aveiro 50, 3050-420 Pampilhosa – Portugal | Tel.: (+351) 239 490100 | Fax: (+351) 231 949292 | comercial@fucoli-somepal.pt

TAMPA RETANGULAR MODELO UF B125

12.402



Três modelos disponíveis

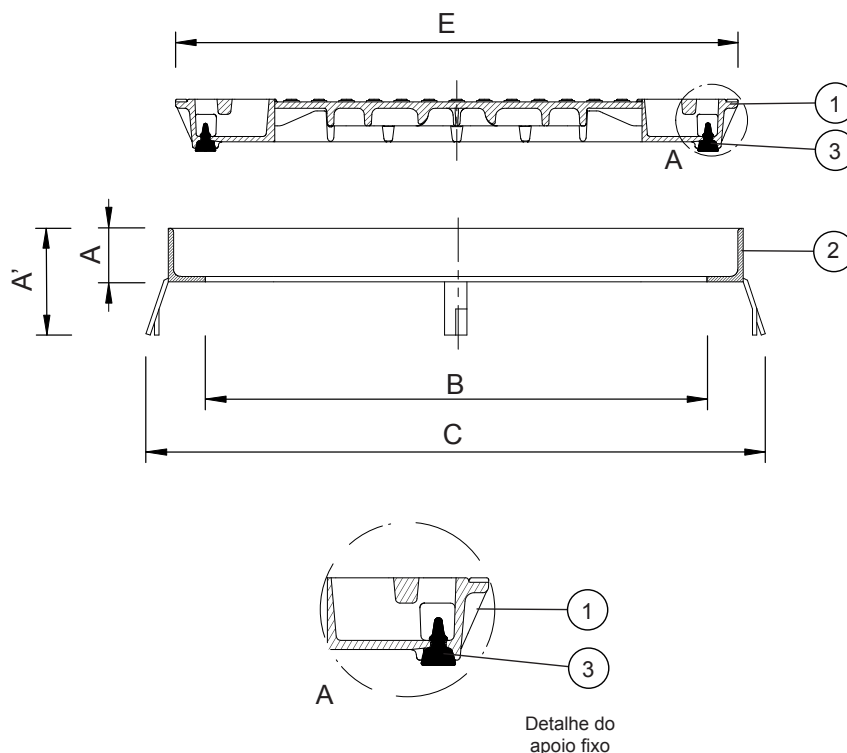
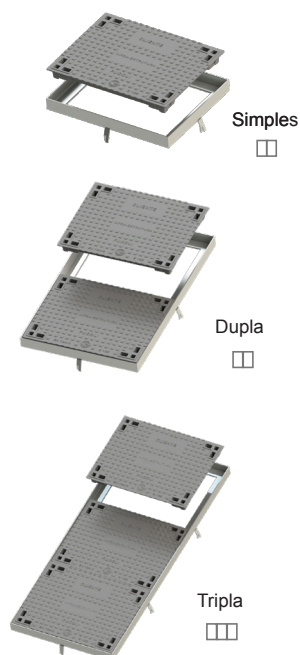

Detalhe do apoio fixo

Lista de componentes

pos.	componentes	material	norma
1	Tampa	Ferro fundido dúctil EN-GJS-500-7	EN 1563
2	Aro	Aço zincado	-
3	Apoios fixos	Elastómero NBR	EN 549

Referências e dimensões

Modelo - Classe	código	Aro				Tampa	Peso	
		altura mm	altura c/ chumbadores mm	abertura útil mm	ext. c/ chumbadores mm	exterior mm	Tampa kg	Total kg
		A	A'	B	C	E	aprox.	aprox.
☐ UF Simples - B125	24D1CM2VNEBZZZZ00AG	60	110	527 x 389	647 x 509	633 x 495	29	41
☐☐ UF Dupla - B125	24D1DV2VNEFZZZZ00AG	60	110	884 x 527	1004 x 647	(2) 633 x 495	(2) 29	76
☐☐☐ UF Tripla - B125	24D1FT2VNEFZZZZ00AG	60	110	1380 x 527	1500 x 647	(3) 633 x 495	(3) 29	111
☐ Aro UF Simples - B125	20429012	60	110	527 x 389	647 x 509	-	-	11
☐☐ Aro UF Dopl - B125	20429022	60	110	884 x 527	1004 x 647	-	-	17
☐☐☐ Aro UF Triple - B125	20429032	60	110	1380 x 527	1500 x 647	-	-	24
☐ Tampa UF - B125	24Q1CM2VNABZZZZ00AG	60	110	-	-	633 x 495	29	29



Fucoli Somepal
FUNDIÇÃO DE FERRO, S.A.

Visite o nosso website em www.fucoli-somepal.pt

Sede: Estrada de Coselhas, 3000-125 Coimbra – Portugal | Tel.: (+351) 239 490100 | Fax: (+351) 239 490198

Filial: Rua de Aveiro 50, 3050-420 Pampilhosa – Portugal | Tel.: (+351) 239 490100 | Fax: (+351) 231 949292 | comercial@fucoli-somepal.pt

